

MANUAL DE INSTALACIÓN Y MANTENIMIENTO



**INTERACUMULADOR TRINNITY
INOX. DUPLEX 2205 SERPENTÍN
ALTA SUPERFICIE**



150-200-300 LITROS
PREMIUM-DUPLEX 2205

INDICE

1. Instrucciones generales y de seguridad	
1.1 Símbolos utilizados.....	3
1.2 Instrucciones, recomendaciones y obligaciones...	3
2. Descripción del producto	
2.1 Características técnicas.....	4
2.2 Dimensiones y conexiones.....	5
3. Instalación	
3.1 Colocación.....	6
3.2 Esquema de montaje.	7
4. Puesta en marcha	
4.1 Llenado.....	8
4.1.1 Llenado del circuito de consumo.....	8
4.1.2 Llenado del circuito de calentamiento.....	8
4.2 Comprobaciones previas a la puesta en marcha..	8
5. Mantenimiento	
5.1 Comprobaciones periódicas.....	9
5.2 Operaciones de mantenimiento.....	9
5.2.1 Vaciado.....	9
5.2.2 Limpieza de lodos.....	9
5.2.3 Sustitución intercambiador/limpieza.....	10

1. INSTRUCCIONES GENERALES Y DE SEGURIDAD

1.1 Símbolos utilizados

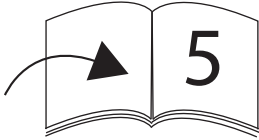
	Información fundamental acerca de peligros y riesgos , tanto físicos como legales.
	Información importante.
	Indicador de página que se debe consultar para completar/ampliar información.

1.2 Instrucciones, recomendaciones y obligaciones



- Lea el presente manual antes de realizar la instalación, puesta en marcha u operación de mantenimiento en el acumulador.
- Asegúrese que los desechos generados al retirar el embalaje, ya sea cartón , plástico o de cualquier otro material son debidamente reciclados.
- La instalación y puesta en marcha debe ser realizada por personal cualificado siguiendo las instrucciones descritas en este manual y respetando en todo momento la normativa vigente aplicable a este tipo de instalaciones.
 - Durante el funcionamiento, asegúrese de que no se superan las condiciones de funcionamiento del acumulador expuestas en el cuadro de especificaciones técnicas.
- Respete las instrucciones de mantenimiento en forma y plazo que se indican en este manual.
- Existe peligro de quemarse gravemente con el agua caliente sanitaria. No deje que ésta sea manipulada sin vigilancia por niños, personas dependientes, enfermas o discapacitadas.
- El fabricante se reserva el derecho a modificar las características técnicas y/o dimensionales del producto sin previo aviso.

2. DESCRIPCION DEL PRODUCTO

Interacumulador vertical de acero inoxidable para agua caliente sanitaria con intercambiador dimensionado para trabajar con aerotermia y apoyo eléctrico opcional (resistencia de titanio).

2.1 Características técnicas

Modelo	INTERACUM. INOX 150L	INTERACUM. INOX 200L	INTERACUM. INOX 300L	INTERACUM. INOX 500L
Código	1761404	1761405	1761406	1761407
Instalación	Vertical en suelo			
Capacidad [l]	150	190	280	480
Resistencia (opcional)	Titanio 2500 W			
Presión/ temp.máx.	8 bar/95 °C			
Acabado exterior	Acero galvanizado lacado en negro			
Aislamiento	Poliuretano rígido inyectado dens. 42 kg/m ³ . Espesor 40 mm(100-300) y 50 mm(500L)			
Protección acumulador	No la necesita			
Diámetro [mm]	560	560	560	700
Altura [mm]	1152	1371	1871	1990
Peso en vacío [kg]	36	42	55	85
Material calderín	Acero inoxidable Duplex 2205			
Intercambiador				
Supf. intercambiador [m ²]	1,80	2,40	3,00	5,00
Volumen intercambiador [l]	6	7,8	10,2	26,4
Material intercambiador	Tubo corrugado de acero inoxidable 316L DN25(100-300) y DN 40 (500l)			
Caudal recomendado [l/min]*	18	20	22	60
Pérdida de carga (mca)	1,5	2,3	3	1,6
Potencia intercambiador (kW)**	12,6	14	15,3	42
Presión/temp. máx.	6 bar/100°C			

*Caudal máximo: 30l/min ;500L: 90l/min

** Primario 60/50° secundario 10/45° a caudales recomendados

Brida 160 mm
· Facilidad
limpieza interior
· Posibilidad de
sustitución de
intercambiador

Intercambiador
Primario
extraíble DN 25
Fabricado en
tubo corrugado
inox. 316L

Vaciado

Calderín en
acero inoxidable
2205

Aislamiento 40
mm poliuretano
rígido inyectado

Conexiones
intercambiador
aerotermia

Acceso para la
sustitución de
resistencia

Chapa galvanizada
lacada en negro.

2.2 Dimensiones y conexiones

Versión suelo (150L-300L)

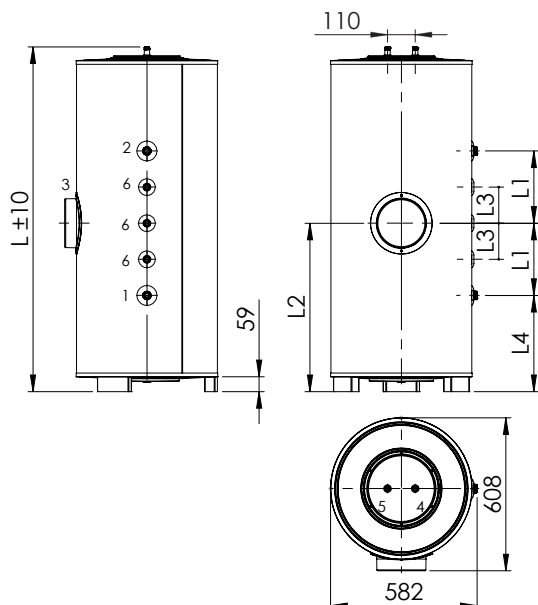

1. Entrada fría [3/4" M (100L, 120L) | 1" M (150L, 200L, 300L)]
2. Salida caliente [3/4" M (100L, 120L) | 1" M (150L, 200L, 300L)]
3. Resistencia [1 1/4" H]
4. Ida a aerotermia [1" M]
5. Retorno aerotermia [1" M]
6. Recirculación/Sonda [1/2" H]*
7. Vaciado [1/2" H]

*En los modelos de 100 y 120 litros mural, encuentra la toma central '8' a 45°.

Dimensión [mm]	INTERACUM. INOX 150L	INTERACUM. INOX 200L	INTERACUM. INOX 300L
L	1152	1371	1871
L1	196	287	537
L2	561	670	920
L3	98	144	269
L4	365	382	382
L5	-	-	-

Versión Suelo (500L)

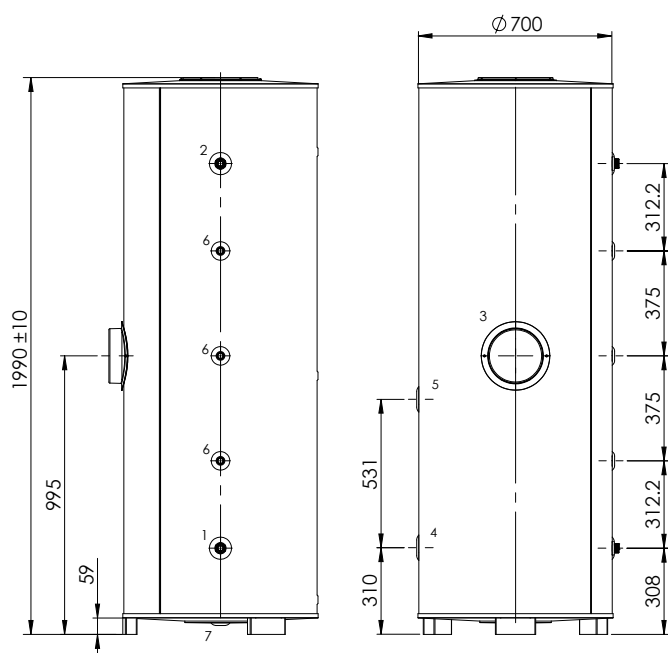

1. Entrada fría [1" M]
2. Salida caliente [1" M]
3. Resistencia [1 1/4" H]
4. Ida a aerotermia [1" 1/4 H]
5. Retorno aerotermia [1" 1/4 H]
6. Recirculación/Sonda [1/2" H]
7. Vaciado [1/2" H]

3.INSTALACION

3.1 Colocación

El acumulador se debe instalar lo más cerca posible de la fuente de calor para reducir las pérdidas térmicas y de carga por las tuberías. El emplazamiento debe ser tal que permita la correcta visualización de la placa de características o etiqueta técnica. Los acumuladores se pueden instalar tanto en interior como en exterior, en caso de montaje en exterior asegúrese que las tuberías, conexiones y accesorios de la instalación están protegidos frente a heladas .

Los acumuladores, tanto las versiones de suelo como las de mural están diseñados para funcionar en posición vertical . En caso de instalación en mural, los acumuladores están provistos de dos cunas preparadas para soportar el peso del acumulador lleno de agua .**El correcto anclaje del acumulador a la pared es responsabilidad del instalador. Los elementos de fijación no se suministran.**

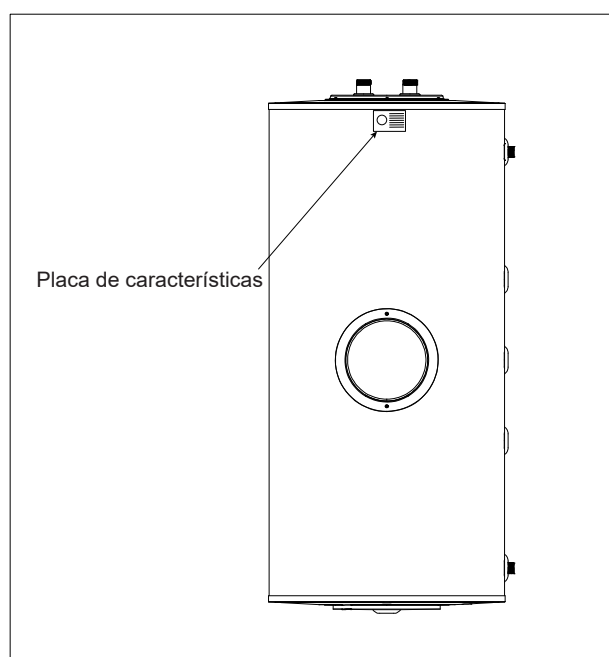
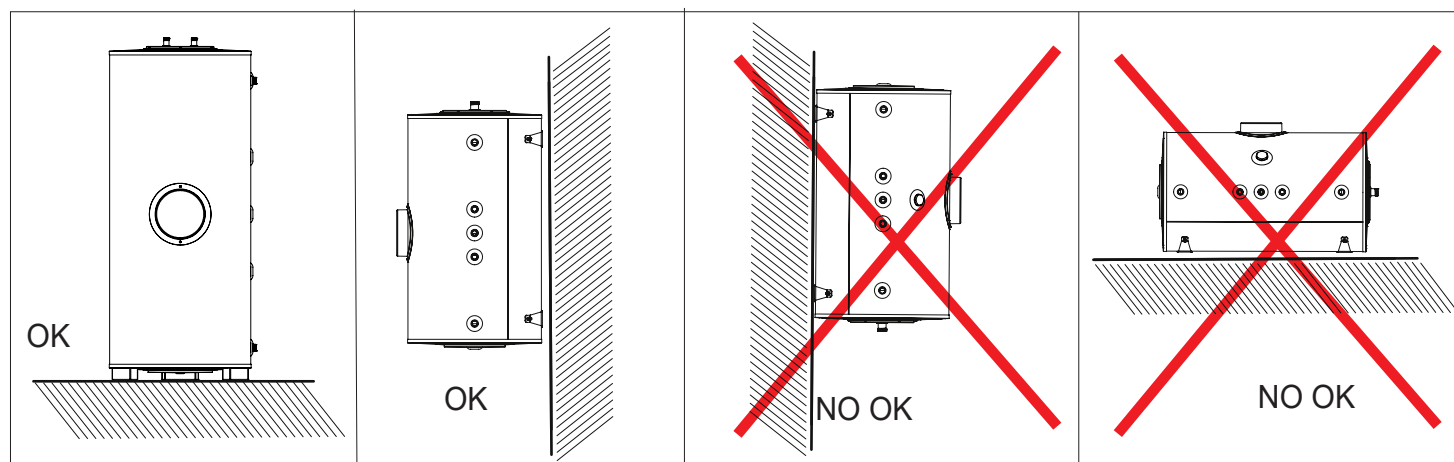

3.2 Esquema de instalación

100-300 litros

	válvula de corte
	válvula mezcladora
	conexión del manómetro
	válvula de retención
	filtro de agua sanitaria
	válvula reductora de presión
	vaciado conducido
	válvula de seguridad
	purgador
	bomba recirculadora
	sonda de temperatura
	termómetro
	conexión resistencia eléctrica

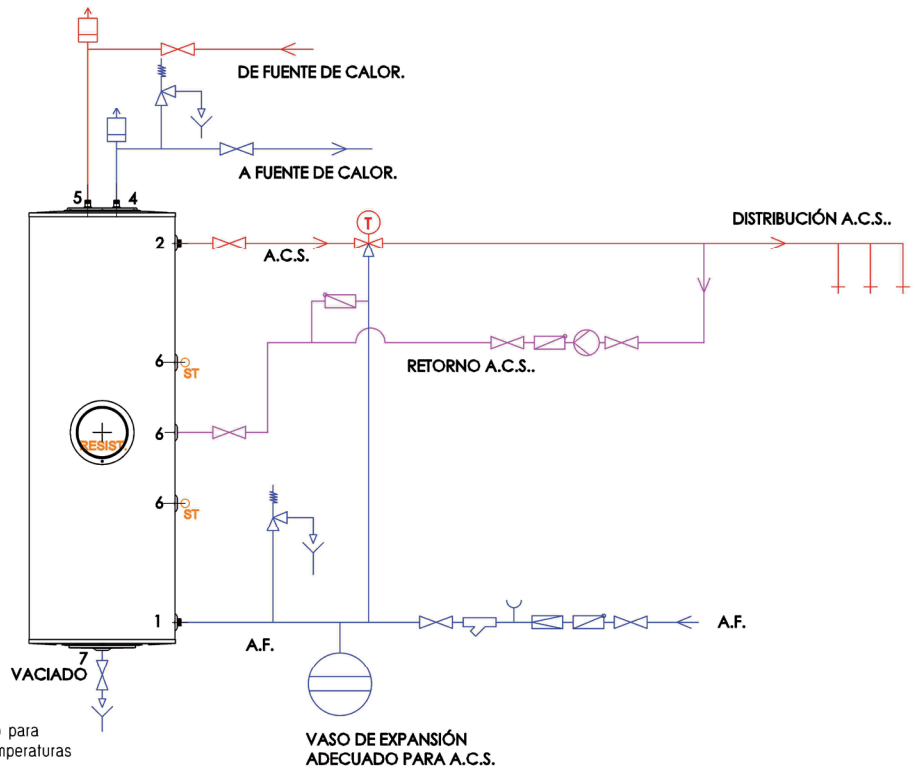

500 litros

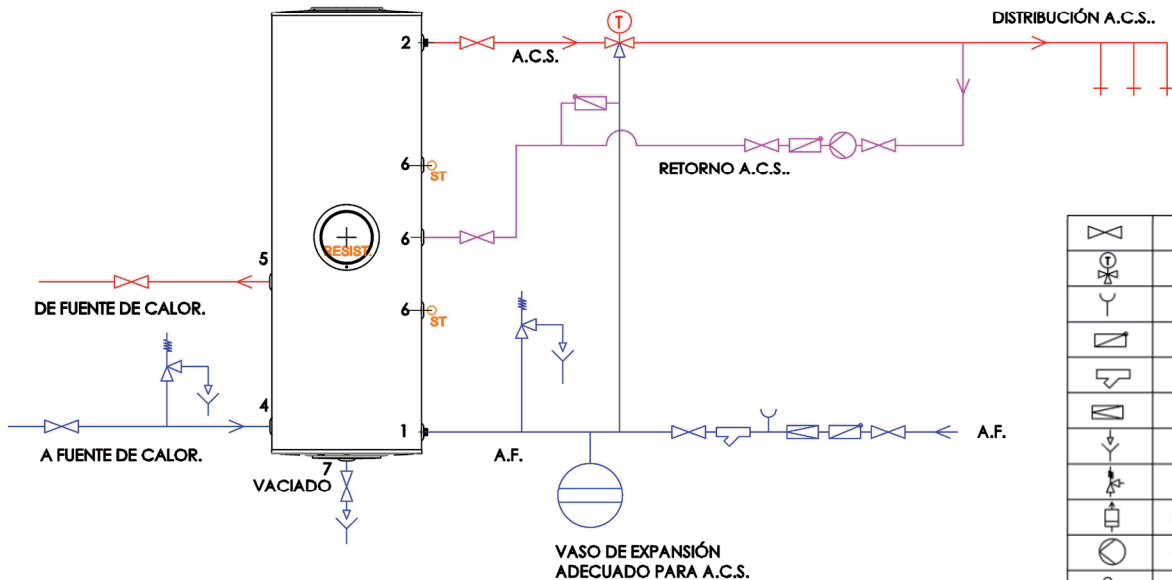

	válvula de corte
	válvula mezcladora
	conexión del manómetro
	válvula de retención
	filtro de agua sanitaria
	válvula reductora de presión
	vaciado conducido
	válvula de seguridad
	purgador
	bomba recirculadora
	sonda de temperatura
	termómetro
	conexión resistencia eléctrica

Cada circuito del acumulador deberá ir provisto de su respectiva válvula de seguridad que deberá ser del tipo adecuado para la aplicación del acumulador y tarada como máximo a la presión de trabajo indicada en la pegatina de características técnicas. Las válvulas deben ir conectadas directamente al circuito del depósito a proteger. No pueden existir elementos de ningún tipo entre la propia válvula y el elemento proteger. Se recomienda que la conexión a desagüe de la válvula de seguridad se relice mediante una tubería transparente de manera que se pueda apreciar visualmente su funcionamiento o identificar fácilmente ciertos tipos de averías.

	La ausencia o instalación incorrecta de las válvulas de seguridad supondrá automáticamente la pérdida de la garantía
---	--

La instalación de un vaso de expansión es muy recomendable para aliviar las variaciones de presión propias de las instalaciones. Para acumuladores de 500 litros o más, la instalación de los vasos de expansión del tipo y volumen adecuado es obligatoria, de lo contrario se anula automáticamente la garantía.

En cada caso debe tenerse en cuenta la normativa vigente local y nacional para instalaciones de agua caliente. Tenga en cuenta que ninguno de los componentes hidráulicos ni eléctricos (sondas, resistencias, etc) que se indican en el esquema anterior son suministrados con el acumulador.

Antes de la instalación, evalúe los riesgos a los que se enfrenta. Utilice indumentaria adecuada, así como guantes y calzado de seguridad si es necesario.

4. PUESTA EN MARCHA

4.1 Llenado



ADVERTENCIA

Compruebe que las válvulas de seguridad de los circuitos de calentamiento y de consumo estén correctamente instaladas y su presión de tarado es inferior a la presión máxima de funcionamiento.

4.1.1 Circuito de consumo:

Conecte la tubería de agua fría sanitaria (AFS) procedente de la red de distribución a la válvula de entrada de red. Conecte la salida de agua caliente sanitaria (ACS) a la tubería del circuito de ACS de la vivienda. Purgar el sistema a través de los grifos de agua caliente de la misma.

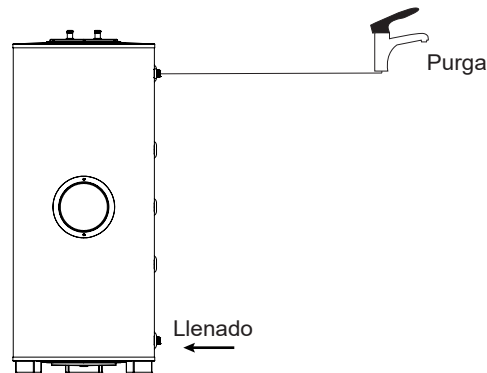

4.1.2 Circuito de calentamiento:

Para el llenado del circuito de calentamiento consulte el manual de instrucciones y /o de instalación del generador de calor. Asegúrese de que el intercambiador se ha purgado correctamente.

4.2 Comprobaciones preliminares

Antes de la puesta en servicio definitiva del acumulador, se debe comprobar:

- Que todas las válvulas de seguridad y desagües están correctamente instalados.
- Que las tuberías estén correctamente instaladas y no tengan fugas.
- Que el llenado y purgado se haya realizado correctamente.
- Las conexiones eléctricas de las resistencias, si está instalada.

Se recomienda también realizar una prueba de estanqueidad. La presión de prueba no debe superar el valor establecido en el cuadro de especificaciones técnicas.

5. MANTENIMIENTO

5.1 Comprobaciones periódicas

Al menos una vez al año debe:

- Realizar una inspección visual de las conexiones, válvulas y demás accesorios en busca de posibles fugas o averías.
- Comprobar el correcto funcionamiento de las válvulas de seguridad.
- Verificar los purgadores de aire.
- Condiciones y calidad del agua de consumo y del circuito primario.

5.2 Operaciones de mantenimiento

 PELIGRO	RIESGO DE QUEMADURAS Compruebe la temperatura del fluido térmico antes de realizar las labores de mantenimiento
---	---

5.2.1 Vaciado

El vaciado del acumulador(circuito de consumo) se debe hacer por la toma situada en la parte inferior para tal efecto(). Cierre la llave de la entrada de agua de red al acumulador y abra un grifo de agua caliente para permitir la entrada de aire en el sistema. Deje fluir el agua y cierre la llave cuando finalice el vaciado.

5.2.2 Limpieza de lodos

La limpieza de lodos se debe realizar como sigue: se abre la llave de corte inferior (toma de vaciado()) al mismo tiempo que se repone agua por la entrada fría. Mantener así hasta que el agua salga limpia y clara. Este proceso debe realizarse una vez al año. En zonas con grandes concentraciones de cal, cada 6 meses.

5.2.3 Sustitución del intercambiador y limpieza

El intercambiador se puede desmontar, ya sea por avería de éste o si se quiere realizar una limpieza general del acumulador. El proceso a seguir es el siguiente:

1. Desatornille y retire los seis tornillos de la tapa de registro superior junto con la propia tapa.
2. A continuación, desatornille las 14 uniones (tornillos M8 + tuercas M8) que unen el intercambiador a la brida del acumulador. Retire únicamente las tuercas.
3. Extraiga el intercambiador por el hueco existente en la brida.
4. Coloque el nuevo intercambiador en su lugar. Sustituya la junta de estanqueidad.
5. Vuelva a atornillar todos los elementos en el orden inverso.

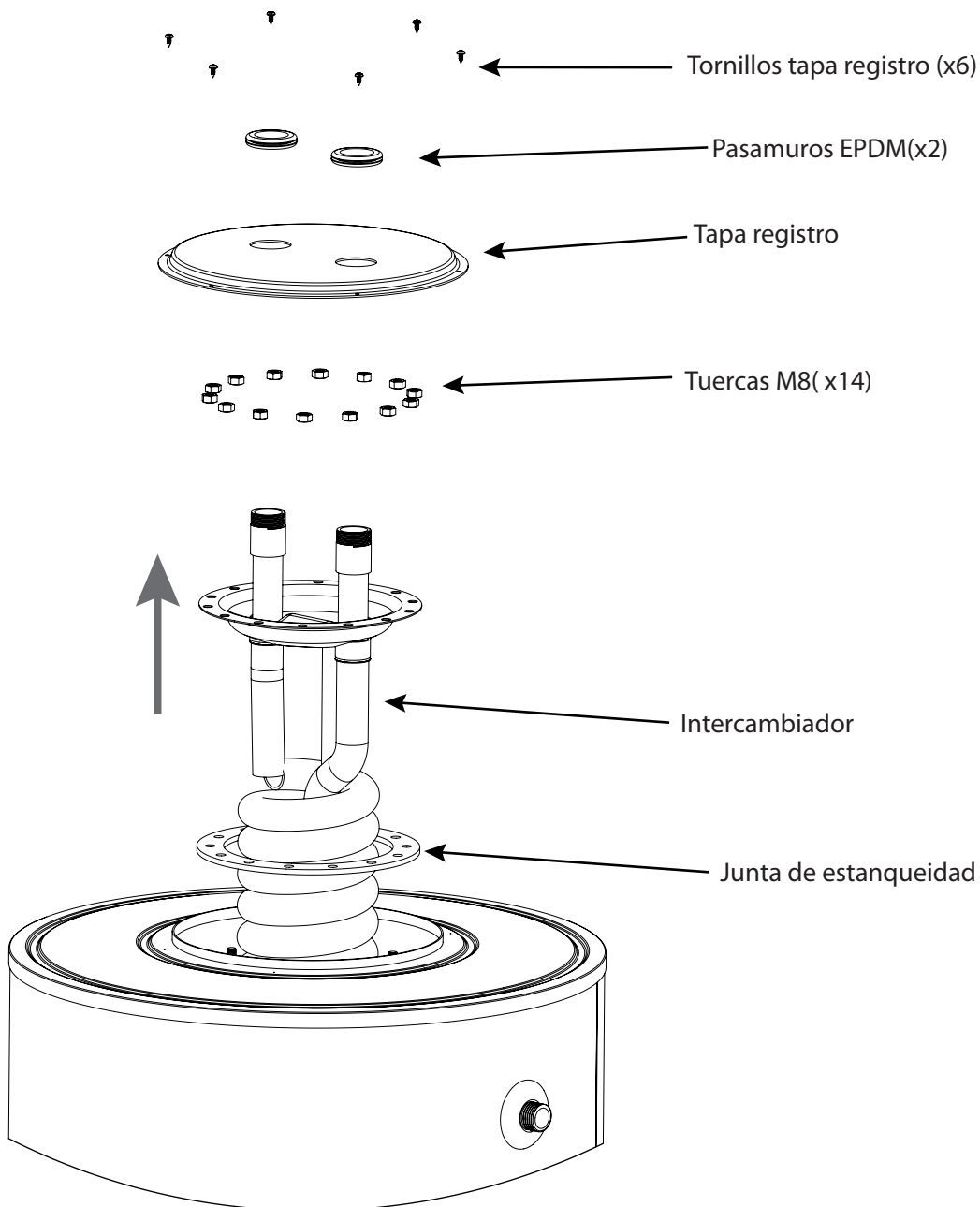

En el modelos de 500 litros , intercambiador es fijo y no se puede sustituir.
En este modelo la contrabrida desmontable es completamente ciega.

